

SANI-ZONE

**OZONE GENERATOR
GENERATEUR D'OZONE
OZON GENERATOR
OZONGENERATOR**

**USER MANUAL
MANUEL D'UTILISATION
HANDLEIDING
BEDIENUNGSANLEITUNG**

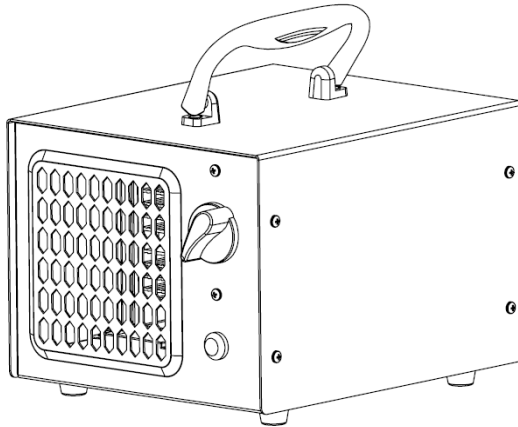

**CAUTION:
ATTENTION:**

Read this manual carefully before proper installation and operation!
Il est conseillé de lire ce manuel pour votre propre sécurité et pour éviter d'endommager l'appareil !

**WAARSCHUWING:
ACHTUNG:**

Lees voor uw eigen veiligheid deze handleiding aandachtig alvorens het toestel te gebruiken!
Lesen Sie die Anleitung sorgfältig durch, um eine ordnungsgemäße Installation und Bedienung zu gewährleisten!

CONTENT
TABLE DES MATIERES
INHOUDSTABEL
INHALT

English 4-9

Français 10-15

Nederlands 16-21

Deutsch22-27

1. SPECIFICATIONS

Model	105.100.110
Rated Voltage	AC 220-240V/50Hz
Power Consumption	100W
Air Volume	Max 106 CFM (3 m ³ /min)
Ozone Plates	95 x 70 mm, 1pc ceramic ozone plate
Active Oxygen(on)	10,000 mg/H
Sound Level	40DB
Product Size	220 x 170 x 160 mm
N.W./G.W.	2.4 KGS / 2.9 KGS
Application Area	120 m ²

2. PRODUCT FEATURES

- New design for pluggable ozone module, easy to replace manually.
- Powerful, low noise level, portable, light and easy maintenance.
- Heat sink to reduce the heat on the ozone plate, longer lifespan.
- Utilizing controlled corona discharge ozone technology.
- Stainless steel pre-filter to remove large particles.
- Protective plastic box for timer and switch.



To reduce the risk of electric shock, this equipment has a grounding type plug that has a third (grounding) pin. This plug will only fit into a grounding type power outlet. If the plug does not fit into the outlet, contact qualified personnel to install the proper outlet. Do not alter the plug in any way.



WARNING! TO REDUCE THE RISK OF ELECTRICAL SHOCK, DO NOT REMOVE COVER. NO USER SERVICEABLE PARTS INSIDE. REFER SERVICING TO QUALIFIED SERVICE PERSONNEL.

3. INTRODUCTION

The Sani-Zone is designed to remove odors in unoccupied spaces. The unit has a timer that will enable it to run for a maximum duration of 3 hours. The timer will then shut the commercial air purifier off. You should allow 40 minutes before returning to the treated area.

Front View

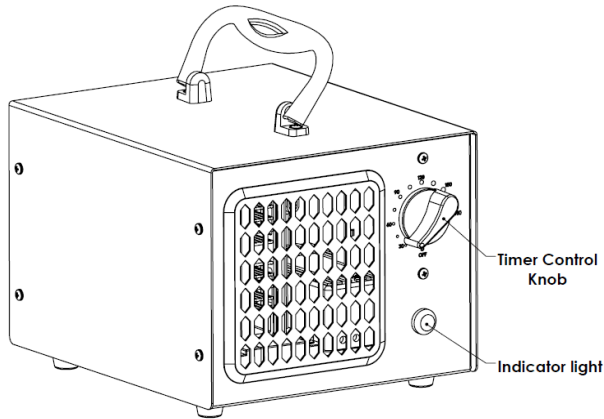

Part Name	Function
Timer Control Knob	Turn clockwise to set the timer for timed operation up to 3 hours.
Indicator Light	Illuminates when unit is in operation.

Back View

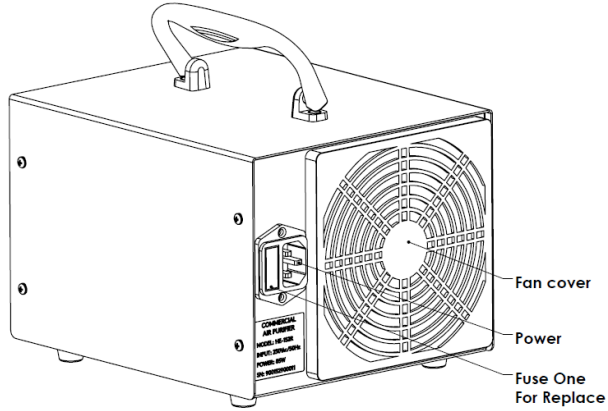

Part Name	Function
Fuse Holder	Houses removable fuse. (Spare fuse included)
Power Cord	220~240V grounded cord (unless otherwise)

4. APPLICATIONS

- For domestic use: as an air sterilizer in the living room, kitchen, bathroom, for areas where pet live,...
- For professional use: as an air sterilizer in restaurants, stores (e.g. fish shops), offices, garages, purifier in hotel rooms, KTV smell remover,...
- For vehicles, boats,...
- For removing Formaldehyde (new house, hotel, office...)
- To keep refrigerators fresh

5. QUICK START GUIDE

- Always put the device on top of a solid surface to give it a steady base and prevent it from tipping over.
- Make sure no humans, animals, pets are present in the treatment area before turning the device on.
- Seal the treatment area to avoid ozone leakage to nearby areas occupied by plants, animals or humans.
- Turn off the air purifier when cleaning.

6. OPERATING

To operate the Sani-Zone:

- Close off the desired treatment area.
- Make sure all occupants and pets have left the area before use.
- Position the unit as close as possible to the odor source.
- In environments such as motels that have individual heating and cooling systems, turn the fan on and set on re-circulate.
- Set timer to desired time and leave the room.
- Please allow 40 minutes before re-entering the treated space.
- Return to space & ventilation area.

7. REPLACING THE OZONE MODULE

The ozone module should be replaced when the air purifier no longer produces enough ozone to be effective. Usually it should be replaced after 6,000 working hours.

How to replace the ozone module:

- Turn off the power supply.
- Pull out the ozone plate module directly by hand.
- Install new ozone plate module, be careful not to drop it.

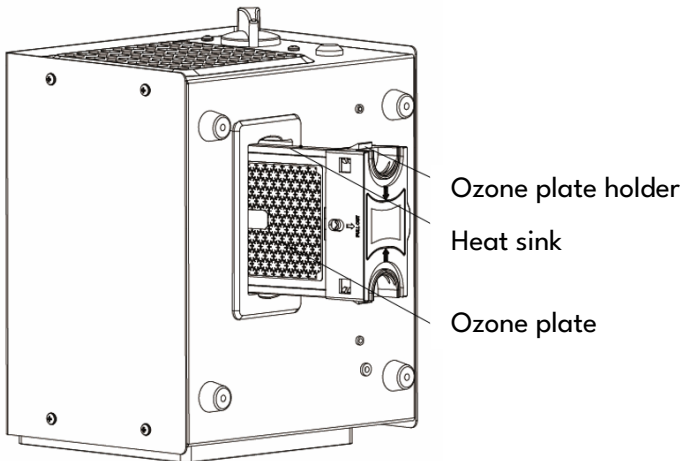

10. SERVICE AND WARRANTY

The commercial air purifier comes with 1 year limited warranty.

This device is warranted to be free from all defects in material in normal use for a period of 1 year from date of purchasing. The warranty is granted only to the original purchaser. This warranty provides for the repair or replacement of the unit, replacement product or parts may include re-manufactured or refurbished parts or components.

This warranty does not cover part of the unit that requires replacement under normal use. Any damages or malfunctions caused by negligence, abuse, or use not in accordance with the owner's manual are not covered by this warranty. Likewise, any defects or damages caused by unauthorized service.

11. WARRANTY CARD

To activate warranty you must return this card within 30 days of purchase.

FOR YOUR RECORDS

Please record the model and serial number below, for easy reference, in case of loss or theft. These numbers are located on the back panel of your ozone generator. Space is also provided for other relevant information.

Name: _____ Phone: _____

Address: _____

Model Number: _____

Serial Number: _____

Date of Purchase: _____

Distributor Name: _____

1. SPECIFICATIONS

Modèle	105.100.110
Tension nominale	AC 220-240V/50Hz
Puissance électrique	100W
Volume d'air	Max. 3 m ³ /min
Plaque d'ozone	95 x 70 mm, 1 plaque d'ozone en céramique
oxygène actif (on)	10.000 mg/H
Niveau sonore	40DB
Dimensions	220 x 170 x 160 mm
Poids net/Poids brut	2,4 kg / 2,9 kg
Surface d'application	120 m ²

2. CARACTÉRISTIQUES

- Nouveau modèle avec plaque d'ozone facile à remplacer à la main.
- Puissant, niveau sonore bas, léger et portatif, entretien facile.
- Equipé d'un dissipateur thermique pour réguler la chaleur de la plaque d'ozone, ce qui prolonge la durée de vie de l'appareil.
- Fonctionne selon les principes de technologie d'émission contrôlée d'ozone.
- Equipé d'un préfiltre en inox pour enlever les grandes particules.
- La minuterie et l'interrupteur sont couverts d'une protection plastifiée.



Pour éviter le risque de chocs électriques, cet appareil est équipé d'une fiche prise à 3 broches. La prise s'insère uniquement dans une prise de terre. Si ce n'est pas le cas, contactez un spécialiste technique. N'apportez pas de modifications à cet appareil vous-même!



ATTENTION! Pour éviter le risque de chocs électriques, ne pas enlever le boîtier. L'entretien doit être réalisé par un personnel spécialement formé.

3. INTRODUCTION

Le Sani-Zone est spécialement conçu pour enlever les mauvaises odeurs dans des espaces vides. Cet appareil est équipé d'une minuterie qui limite le temps de traitement à 3 heures maximum. La minuterie arrête la machine automatiquement. Merci d'attendre 40 minutes avant d'entrer dans l'espace traité.

Vue frontale

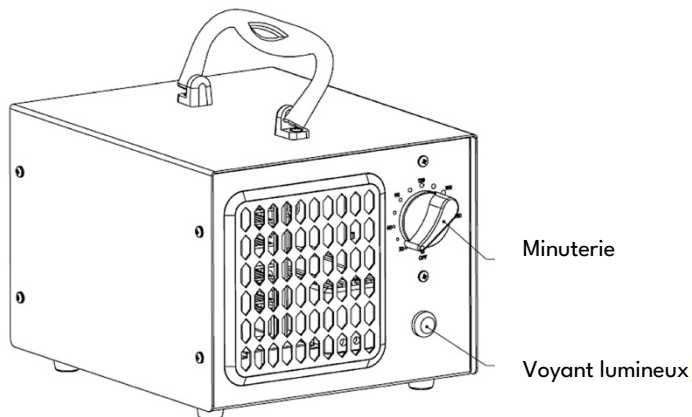

Pièce	Fonction
Minuterie	Tournez la minuterie à droite pour régler le temps de traitement (3 heures max.).
Voyant lumineux	S'allume si l'appareil fonctionne.

(Vue de derrière)

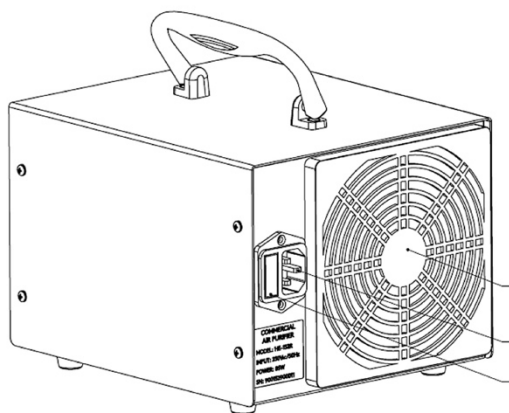

Protection du ventilateur

Connexion cordon d'alimentation

Fusible de remplacement

Pièce	Fonction
porte-fusible	avec fusible amovible (fusible de remplacement fourni)
cordon d'alimentation	220~240V

4. APPLICATIONS

- A la maison: living, cuisine, salle de bain, espaces d'animaux domestiques
- Restaurant, chambres d'hôtel, clubs, magasins, bureaux, magasins de pêche, garages etc.
- Véhicules et bateaux etc.
- Pour enlever l'odeur de formaldéhyde dans des maisons neuves, hôtels, bureaux ...

5. DÉMARRAGE RAPIDE

- Positionner l'appareil sur une surface plate et stable, pour éviter qu'il tombe, hors présence humaine, animale et végétale.
- Fermer les portes et les fenêtres, pour éviter les fuites d'ozone dans des zones adjacentes.
- Désactiver la machine pendant le nettoyage.

6. OPÉRATION

Veillez suivre les étapes suivantes pour mettre en utilisation le Sani-Zone:

- Fermer les portes et les fenêtres.
- Retirer les personnes, les animaux et les plantes de l'espace.
- Positionner l'appareil au plus proche de la source de l'odeur.
- Dans des hôtels avec un système de chauffage et de refroidissement individuel, nous vous conseillons d'allumer ventilateur de circulation.
- Régler le temps de traitement en utilisant la minuterie et quitter l'espace.
- Merci d'attendre 40 minutes avant d'entrer dans l'espace traité.

7. REMPLACER LA PLAQUE D'OZONE

- Quand l'appareil ne produit plus suffisamment d'ozone pour avoir un fonctionnement efficace, remplacer la plaque d'ozone (normalement après 6000 heures de fonctionnement).

Comment remplacer la plaque d'ozone ?

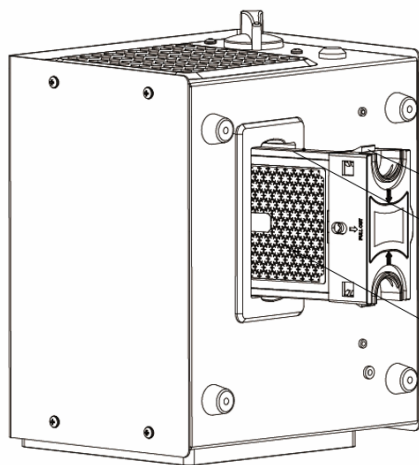

Support plaque d'ozone

Dissipateur thermique

Plaque génératrice d'ozone

Support.
ne pas laisser tomber!).

8. REMPLACER LE FUSIBLE

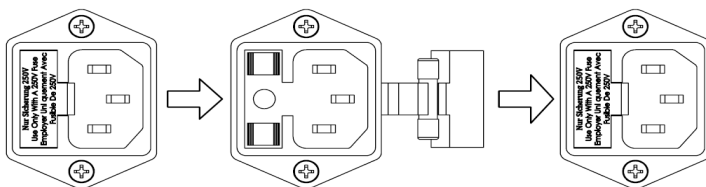

Porte-fusible (sur l'arrière de l'appareil, à côté de la fiche prise à 3 broches)

- ✓ Voici les étapes à suivre pour remplacer le fusible:
- Enlever le porte-fusible
- Enlever le fusible utilisé et remplacer-le.
- Le fusible de remplacement doit avoir une puissance nominale de 0.5 ou 1 ampère.

9. GUIDE DE DÉPANNAGE

Si l'appareil ne se met pas en marche ou s'il ne produit pas d'ozone, vérifiez les points suivants:

- Si l'appareil est branché correctement.
Il est important que le Sani-Zone soit branché correctement, pour éviter le risque de chocs électriques.
- Si le fusible est installé correctement et n'est pas endommagé.

Si le problème n'est pas résolu, contacter votre distributeur pour la réparation ou le remplacement.

10. MAINTENANCE ET GARANTIE

Le délai de garantie pour l'appareil est de 1 an.

Vous avez droit à la période de garantie légale d'un an, compte tenu d'un usage normal, à compter de la date d'achat. Cette garantie entraîne uniquement la responsabilité du vendeur.

La garantie couvre uniquement la réparation ou le remplacement de l'appareil. L'appareil ou les pièces de remplacement peuvent être réparés ou révisés.

La garantie ne couvre pas une usure normale de composants et traces d'utilisation anormale. La garantie légale ne s'applique pas en cas de mauvais entretien, d'endommagements ou fautes causées par une installation erronée ou l'usage de pièces non originales ou l'installation de produit non conforme au mode d'emploi

11. CARTE DE GARANTIE

Pour activer la garantie, veuillez à nous renvoyer cette carte dans les 30 jours suivant la date d'achat.

A conserver dans vos dossiers

Noter le modèle et numéro de série ci-dessous, à conserver dans vos dossiers en cas de perte ou vol. Vous trouverez ces numéros à l'arrière de l'appareil. Il y a aussi de la place pour d'autres informations importantes.

Nom: _____ Numéro de téléphone: _____

Adresse: _____

Modèle: _____ Numéro de série: _____

Date d'achat: _____ Nom du distributeur: _____

1. SPECIFICATIES

Model:	105.100.110
Nominale spanning:	AC 220-240V/50Hz
Stroomverbruik:	100W
Luchtverbruik:	Max. 3 m ³ /min
Ozonplaat	95 x 70 MM, 1 keramische ozonplaat
Actieve zuurstof (on):	10000 mg/u
Geluidsniveau (DB):	40DB
Afmetingen (mm):	220 x 170 x 160 mm
Nettogewicht/brutogewicht:	2.4 kg / 2.9 kg
Bereik:	120 m ²

2. PRODUCTEIGENSCHAPPEN

- **Nieuwe uitvoering met eenvoudig manueel te vervangen ozonmodule.**
- Krachtig, laag geluidsniveau, draagbaar model, lichtgewicht en gemakkelijk in onderhoud.
- Met koellichaam om de hitte op de ozonplaat te beperken, langere levensduur.
- Werkt volgens een gecontroleerde corona-ontladingstechnologie.
- Met een voorfilter uit inox om de grote deeltjes te verwijderen.
- De timer en schakelaar zijn door een bescherming uit kunststof beveiligd.



Om het risico op elektrische schokken te verkleinen, is dit toestel uitgerust met een 3-pins connector. Deze stekker past enkel in deze geaarde connector. Indien de stekker niet past, gelieve een techniekier te contacteren. Breng zelf geen wijzigingen aan!



WAARSCHUWING! Om het risico op elektrische schokken te verkleinen, de behuizing niet verwijderen. Gelieve het nazicht van het toestel te laten uitvoeren door geschoold personeel.

3. INLEIDING

De Sani-Zone is ontworpen om geuren te verwijderen uit lege ruimtes. Dit toestel heeft is uitgerust met een timer die behandelingstijd limiteert tot maximaal 3 uur. De timer zorgt ervoor dat het toestel wordt uitgeschakeld. Wacht 40 minuten alvorens de behandelde ruimte te betreden.

(Vooraanzicht)

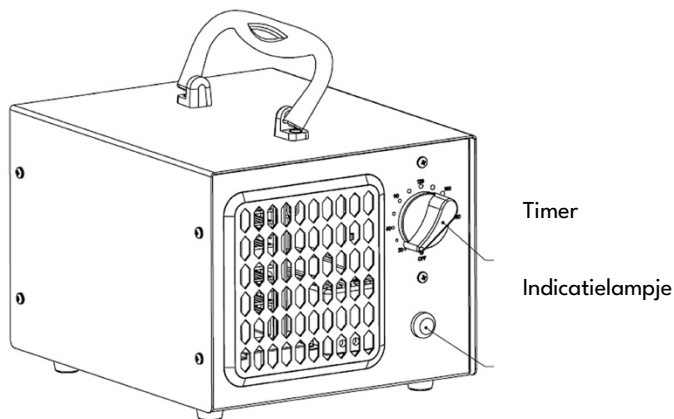

Onderdeel	Functie
Timer	Draai rechtsonder om de behandelingstijd in te stellen (maximum 3 uur).
Indicatielampje	Brandt wanneer het apparaat in werking is.

(Achteraanzicht)

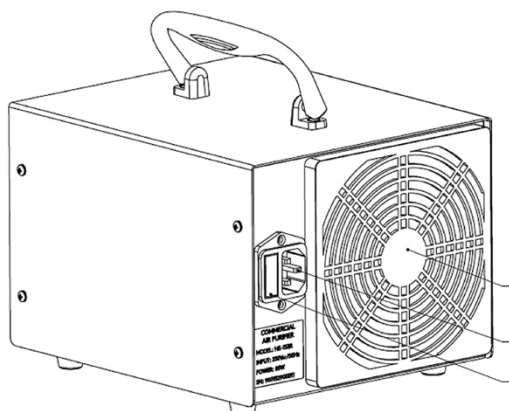

Ventilatordeksel

Aansluiting stroomkabel

Reservezekering

Onderdeel	Functie
Zekeringshouder	Met verwijderbare zekering. (reservezekering meegeleverd)
Stroomkabel	220~240V geaarde kabel

4. TOEPASSINGEN

- Thuisgebruik: woonkamer, keuken, badkamer, huisdierenverblijf
- In restaurants, hotelkamers, clubs, winkels, kantoorgebouwen, visverwerkingsindustrie, garages enz.
- In voertuigen en boten enz.
- Voor het verwijderen van Formaldehyde (mierenzuur) in nieuwbouw, hotels, kantoren ...

5. SNELSTART-HANDLEIDING

- Plaats het toestel op een vlakke stevige ondergrond zodat het niet kan omvallen.
- Controleer dat er geen mensen of dieren meer in de te behandelen ruimte aanwezig zijn voordat u het toestel gebruikt.
- Sluit de te behandelen ruimte goed af, om de verspreiding van ozon naar nabijgelegen ruimtes waar zich planten, dieren of mensen bevinden, te vermijden.
- Schakel het toestel uit tijdens het schoonmaken.

6. BEDIENING

Gelieve volgende stappen te volgen bij de ingebruikname van het toestel:

- Sluit de te behandelen ruimte goed af.
- Controleer goed dat er geen mensen of dieren meer in de ruimte aanwezig zijn.
- Plaats het toestel zo dicht mogelijk bij de bron van de stank.
- In hotels met individuele centrale verwarming en airco raden we aan de ventilator aan te zetten op circulatiestroming.
- Stel op de timer de gewenste behandelingstijd in en verlaat de ruimte.
- Wacht na afloop nog 40 minuten alvorens de behandelde ruimte te betreden.

7. OZONMODULE VERVANGEN

- Wanneer het toestel niet meer voldoende ozon produceert, moet u voor een efficiënte werking de ozonmodule vervangen (doorgaans na 6000 werkuren).

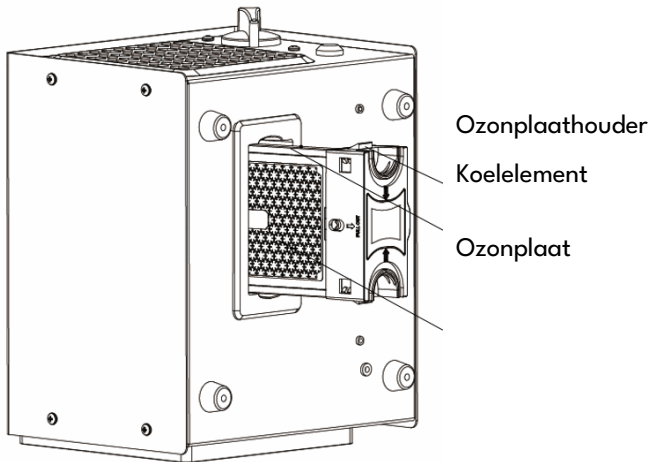

Vervang

- Trek
- Ver
- Installeer de nieuwe ozonplaat (Opgepast: de plaat niet laten vallen).

8. ZEKERING VERVANGEN

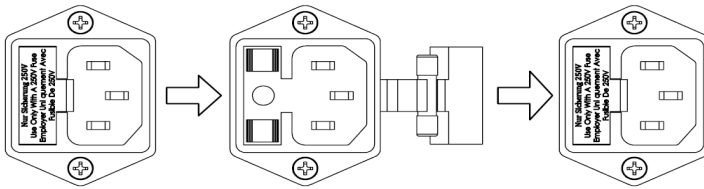

Zekeringshouder (aan de achterzijde van het toestel, naast de 3-pins connector)

✓ **Volg volgende stappen om de zekering te vervangen:**

- Verwijder de kunststof zekeringshouder
- Verwijder de oude zekering en vervang ze door de nieuwe zekering.
- De nieuwe zekering moet een nominale stroom van 0.5 of 1 ampère hebben.

9. PROBLEEMOPLOSSING

Indien het toestel niet op start of produceert geen ozon, controleer dan volgende punten:

- Is het toestel correct aangesloten?
Het is belangrijk dat het toestel correct geaard is om een elektrische schok te vermijden.
- Is de zekering correct geïnstalleerd en niet beschadigd?

Indien het probleem nog niet verholpen is, contacteer dan uw distributeur voor reparatie of een vervanging.

10. ONDERHOUD EN GARANTIE

Op het toestel geldt een garantie van 1 jaar.

Op dit toestel geldt de wettelijke garantieperiode van 1 jaar bij normaal gebruik. De termijn loopt vanaf de datum aankoop. Het is enkel uw verkoper die voor de garantie verantwoordelijk is. De garantie dekt enkel de reparatie van het toestel of het verstrekken van een vervangtoestel. Het vervangtoestel of de vervingsonderdelen kunnen gerepareerde of gereviseerde onderdelen of componenten zijn.

Slijtageonderdelen door normaal gebruik vallen niet onder de garantie. Beschadigingen of storingen gebruik niet conform de gebruiksaanwijzing, nalatigheid of Schade aan kabels, veroorzaakt door de gebruiker vallen ook niet onder de garantie. Dit geldt ook voor Schade veroorzaakt door ondeskundige plaatsing en/of aansluiting.

11. GARANTIEBEWIJS

Om de fabrieksgarantie op dit toestel te activeren, moet dit bewijs binnen de 30 dagen na aankoop, teruggestuurd worden.

voor uw eigen administratie

Noteer het model en serienummer hieronder, voor uw eigen administratie, in geval van verlies of diefstal. U vindt deze nummers terug op de achterzijde van het toestel. Daarnaast is er ook plaats voor andere relevante informatie.

Naam: _____ Telefoonnummer: _____

Adres: _____

Model: _____ Serienummer: _____

Aankoopdatum: _____ Naam verdeler: _____

1. TECHNISCHE DATEN

Modell:	105.100.110
---------	-------------

Nennspannung:	AC 220-240V/50Hz
Leistungsaufnahme:	100W
Luftvolumen:	Max 106 CFM(3 m ³ /min)
Ozonplatten	95X70MM, 1-teilige keramische Ozonplatte
Aktiver Sauerstoff:	10000mg/H
Schallpegel (DB):	40DB
Produktgröße (mm):	220 x 170 x 160 mm
N.W./G.W.:	2.4KGS / 2.9KGS
Anwendungsbereich:	120 m ²

2. PRODUKTMERKMALE

- **Neues Design für steckbares Ozonmodul, das einfach von Hand ausgetauscht werden kann.**
- Leistungsstark, geräuscharm, tragbar, leicht und wartungsfreundlich.
- Kühlkörper zur Reduzierung der Hitze auf der Ozonplatte, längere Lebensdauer
- Verwendung der Ozontechnologie mit kontrollierter Koronaentladung entwickelt.
- Vorfilter aus Edelstahl zum Entfernen großer Partikel.
- Timer und Schalter werden durch eine zuverlässige Kunststoffbox geschützt.

Um das Risiko eines Stromschlags zu verringern, verfügt dieses Gerät über einen Erdungsstecker mit einem dritten (Erdungs-)Stift. Dieser Stecker passt nur in eine Erdungssteckdose. Wenn der Stecker nicht in die Steckdose passt, wenden Sie sich an qualifiziertes Personal, um die richtige Steckdose zu installieren. Ändern Sie den Stecker in keiner Weise.



WARNUNG!
NICHT.
VERWEIS



– UM DAS RISIKO EINES STROMSCHLAGS ZU VERRINGERN, ENTFERNEN SIE DIE ABDECKUNG KEINE BENUTZERWARTBAREN TEILE INNEN. FÜR WARTUNG AUF QUALIFIZIERTES DIENSTLEISTUNGSPERSONAL.

3.

EINLEITUNG

Der Sani-zone wurde entwickelt um Gerüche in nicht besetzten Räumen zu entfernen. Das Gerät verfügt über einen Timer, mit dem es maximal 3 Stunden lang laufen kann. Der Timer schaltet dann den Luftreiniger aus. Sie sollten 40 Minuten einplanen, bevor Sie zum behandelten Bereich zurückkehren.

(Vorderansicht)

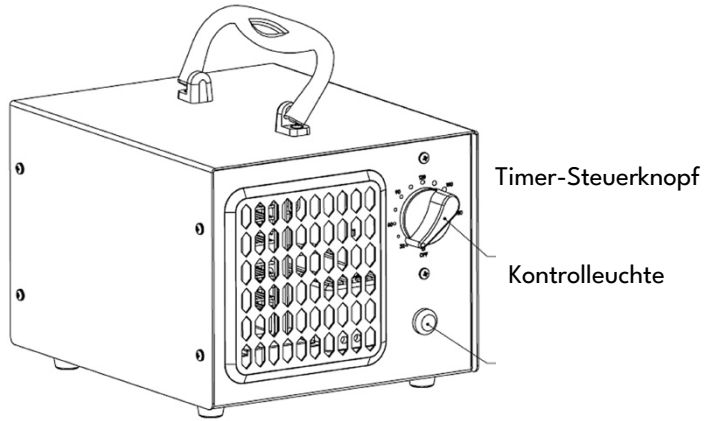

Bauteilname	Funktion
Timer-Steuerknopf	Drehen Sie im Uhrzeigersinn, um den Timer für den zeitgesteuerten Betrieb auf bis zu 3 Stunden einzustellen.
Kontrolleuchte	Leuchtet auf, wenn das Gerät in Betrieb ist.

(Rückansicht)

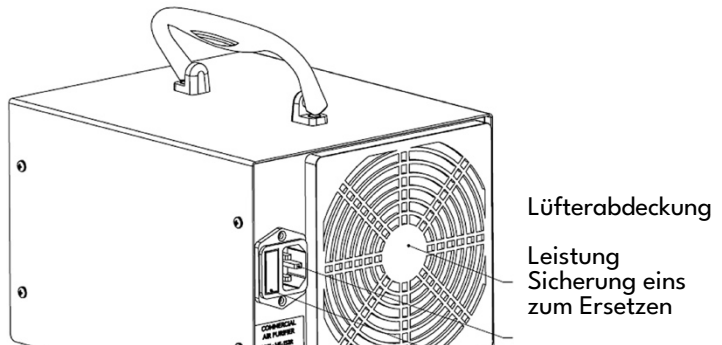

Bauteilname	Funktion
Sicherungshalter	Abnehmbare Sicherung. (Ersatzsicherung enthalten)

Netzkabel	220~240V geerdetes Kabel (sofern nicht anders angegeben)
------------------	--

4. ANWENDUNGEN

- Für den Heimgebrauch: Luftsterilisator, Wohnzimmer, Küche, Badezimmer, Haustierzimmer
- Für Restaurant-Luftsterilisator, Hotelzimmerreiniger, KTV-Geruchsentferner, Ladensterilisator, Bürogebäude und Angelgeschäft, Garage usw.
- Für Fahrzeug, Boot usw.
- Zum Entfernen von Formaldehyd (neues Haus, Hotel, Büro...),

5. KURZANLEITUNG

- Wenn Sie das Gerät aufstellen, stellen Sie es auf etwas Festes, um eine stabile Basis zu erhalten und ein Umkippen zu verhindern.
- Stellen Sie vor Beginn der Behandlung sicher, dass sich keine Menschen, Tiere oder Haustiere in der Nähe befinden
- Versiegeln Sie den Behandlungsbereich, um ein Austreten von Ozon in nahe gelegene Bereiche zu vermeiden, in denen Pflanzen, Tiere oder Menschen leben.
- Schalten Sie den Luftreiniger beim Reinigen aus.

6. BETRIEB

So betreiben Sie den Sani-Zone:

- Schließen Sie den gewünschten zu behandelnden Bereich.
- Entfernen Sie alle Insassen und Haustiere.
- Stellen Sie das Gerät so nah wie möglich an der Geruchsquelle auf.
- Schalten Sie in Umgebungen wie Hotel mit individuellen Heiz- und Kühlsystemen den Lüfter ein und schalten Sie die Umwälzung ein.
- Stellen Sie den Timer auf die gewünschte Zeit ein und verlassen Sie den Raum.
- Warten Sie 40 Minuten, bevor Sie den behandelten Raum wieder betreten.
- Kehren Sie zum Raum- und Lüftungsbereich zurück.

7. AUSTAUSCH VOM OZONMODUL

- Wenn der Luftreiniger nicht mehr genug Ozon produziert, um wirksam zu sein, sollte das Ozonmodul ausgetauscht werden. (Normalerweise sollte es nach 6000 Arbeitsstunden ersetzt werden.)

So ersetzen Sie das Ozonmodul:

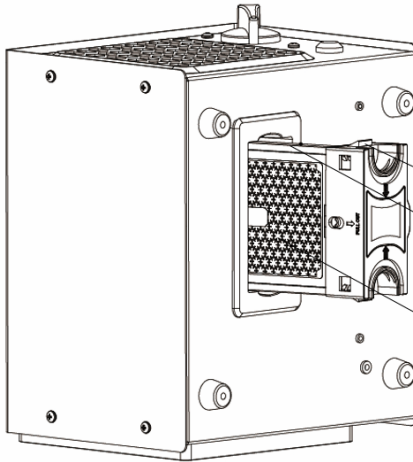

Ozonplattenhalter

Kühlkörper

Ozonplatte

- Schalte
- Ziehen
- Installie

d heraus.

(Achten Sie darauf, dass Sie das Plattenmodul nicht fallen lassen).

8. AUSTAUSCH DER SICHERUNG

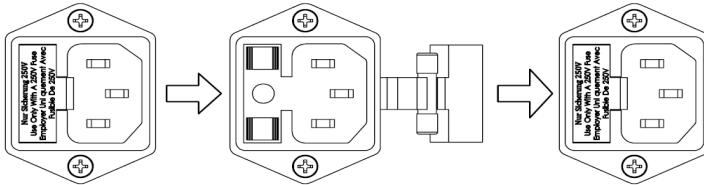

Sicherungshalter (befindet sich auf der Rückseite des Geräts neben dem Netzkabel)

- ✓ **So ersetzen Sie die Sicherung:**
 - Ziehen Sie zum Ersetzen der Sicherung den Sicherungshalter aus Kunststoff heraus
 - Entfernen Sie die alte Sicherung und setzen Sie die neue Sicherung ein.
 - Die Ersatzsicherung muss 0,5 oder 1 Ampere betragen.

9. FEHLERSUCHE

Gerät lässt sich nicht einschalten oder produziert kein Ozon?

✓ **Wenn Sie ein Problem mit Ihrem Gerät vermuten, überprüfen Sie Folgendes:**

- Das Gerät ist richtig angeschlossen.
Es ist wichtig, dass der Sani-Zone ordnungsgemäß geerdet ist, um möglich Stöße zu vermeiden.
- Die Sicherung ist ordnungsgemäß und in gutem Zustand installiert.

Wenn diese Lösungen Ihr Problem nicht beheben, wenden Sie sich zur Reparatur oder zum Austausch an Ihren autorisierten Händler.

10. SERVICE UND GARANTIE

Für den Sani-Zone gilt eine 1-jährige Garantie.

Es wird garantiert, dass dieses Gerät für einen Zeitraum von 1 Jahr ab Kaufdatum frei von allen Materialfehlern bei normalem Gebrauch ist. Die Garantie wird nur dem ursprünglichen Käufer gewährt. Diese Garantie sieht die Reparatur oder den Austausch des Geräts vor. Das Ersatzprodukt oder die Ersatzteile können wieder hergestellte oder überholte Teile oder Komponenten enthalten.

Diese Garantie gilt nicht für Teile des Geräts, die bei normalem Gebrauch ausgetauscht werden müssen. Schäden oder Fehlfunktionen, die durch Fahrlässigkeit, Missbrauch oder Verwendung nicht gemäß der Bedienungsanleitung verursacht wurden, fallen nicht unter diese Garantie. Ebenso alle Mängel oder Schäden, die durch nicht autorisierten Service verursacht wurden.

11. GARANTIEKARTE

Um die Garantie zu aktivieren, müssen Sie diese Karte innerhalb von 30 Tagen nach dem Kauf zurückgeben.

FÜR IHRE UNTERLAGEN

Bitte notieren Sie das Modell und die Seriennummer unten, damit Sie bei Verlust oder Diebstahl leicht darauf zugreifen können. Diese Nummern befinden sich auf der Rückseite Ihrer Luftreinigungseinheit. Platz ist auch für andere relevante Informationen vorgesehen.

Name: _____ Telefon: _____

Adresse: _____

Modellnummer: _____ Seriennummer: _____

Kaufdatum: _____ Händlername: _____

PN7050280 A1